

吹き矢 注意! 人に向けてはいけません



でき上がり図

用意するもの

色画用紙またはいらないカレンダー(15cm×30cm)、
広告紙、空き箱、はさみ、セロテープ

つくり方

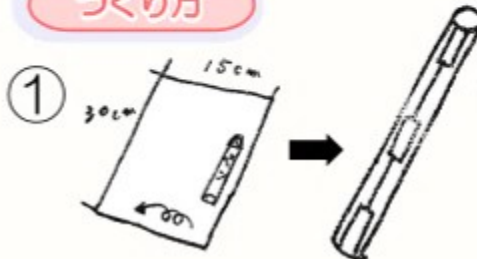
- 

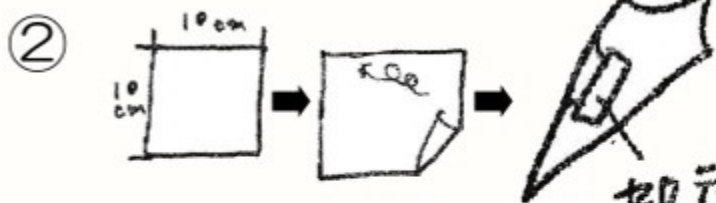
①色画用紙またはカレンダーを、鉛筆よりもやや太めのサインペン等を芯にして丸め、筒を作りテープで止める。
(吹き矢の筒の部分になる)
- 

②広告紙を10cm×10cmに切り、コーン形に丸め、テープで止める。(いくつか作る)
- 

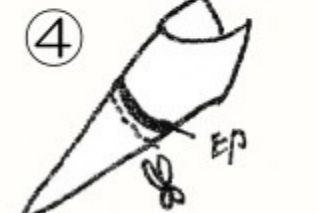
③筒に差し込み、印をつける。
- 

④印の内側を切る。
- 

⑤先を折ってテープで止める。
(先を重くする)

⑥空き箱でマトを作り、飛ばして遊ぶ